

Belgische Modelluchtvaart Liga

Ligue Belge d'Aéromodélisme



NEWS 06 2024

Welkom bij de nieuwsbrief ("NEWS") van de Belgische Modelluchtvaart Liga. Via deze brief willen wij u op de hoogte houden van de actualiteit van het Belgische sportseizoen. Verder verspreiden mag en wordt zelfs aangemoedigd!. Scan de QR-code hierboven om zich in te schrijven. Het succes van dit project hangt volledig af van de inbreng van alle geïnteresseerden: de sectiecoördinatoren en sportdirecteuren, de clubs die de wedstrijden mee organiseren en alle deelnemers. Aarzel niet om uw bijdragen aan onze, hopelijk maandelijkse, publicatie door te sturen naar onze [nieuwsmaster](#).

Hier QR-code om zich op de NEWS in te schrijven



Bienvenue aux NEWS de la Ligue Belge d'Aéromodélisme.

Au travers de ce média, nous vous tenons informés du déroulement de la saison sportive belge. N'hésitez pas à en parler autour de vous. Un QR-code pour s'abonner est repris ci-contre. Le succès de ce projet dépend entièrement de la collaboration de toutes les personnes intéressées : les coordinateurs de section et directeurs sportifs, les clubs qui accueillent les compétitions et tous les participants. N'hésitez pas à contribuer à notre publication, que nous espérons mensuelle, en envoyant vos contributions à notre [nieuwsmaster](#).

Un coup d'œil au calendrier

Compétitions pour le Championnat de Belgique au cours des prochaines semaines

- 15/06 F3K Broken Wings Tisselt
15-16/06 F3G Ivancice (CZE)
F5B Eurotour Thumaide (annulé)
16/06 F3C Globasnitz (AUT)
F4C CRPAL Anthisnes
23/06 F2B-D Jeune Aéroclub Orp-Jauché
F3Q MACA Bertrix
F3B-G CRPAL Anthisnes (annulé)
30/06 F3K RHPA Haneffe
F4C Albatros Club Gerpinnes
F5J Les Aiglons Hamme-Mille
06-07/07 F2B-D KMACH Herentals
F3B International Büllingen
F3G International CRPAL Anthisnes
07/07 555 RHPA Haneffe
F3A TMV Tongeren
14/07 555 Hirondelles Bastogne
F4C Aéro-Club Wavre Ramillies
20-27/07 F3A Championnat d'Europe AASH

Le fichier pdf du calendrier belge complet 2024 est disponible [ici](#).

Een blik op de kalender

Wedstrijden voor het Belgisch kampioenschap over de volgende weken

- 15/06 F3K Broken Wings Tisselt
15-16/06 F3G Ivancice (CZE)
F5B Eurotour Thumaide (geannuleerd)
16/06 F3C Globasnitz (AUT)
F4C CRPAL Anthisnes
23/06 F2B-D Jeune Aéroclub Orp-Jauché
F3Q MACA Bertrix
F3B-G CRPAL Anthisnes (geannuleerd)
30/06 F3K RHPA Haneffe
F4C Albatros Club Gerpinnes
F5J Les Aiglons Hamme-Mille
06-07/07 F2B-D KMACH Herentals
F3B International Büllingen
F3G International CRPAL Anthisnes
07/07 555 RHPA Haneffe
F3A TMV Tongeren
14/07 555 Hirondelles Bastogne
F4C Aéro-Club Wavre Ramillies
20-27/07 F3A Europees kampioenschap AASH

De pdf file met de complete 2024 Belgische kalender is [hier](#) beschikbaar.

CIAM News



Le président de la CIAM Antonis Papadopoulos vient d'annoncer la mise en ligne des versions actualisées des codes sportifs de plusieurs catégories:

- F1 Vol libre
- F2 Vol circulaire
- F3 Soaring
- F3 Hélicoptères
- F5 Vol à propulsion électrique
- S Modèles "spaciaux" (moteurs fusées)

Tous ces documents sont accessible sur le site de la FAI, sous l'onglet "Sporting Codes --> Section 4

Ces codes sont en principe d'application immédiate (le 15 juin 2024) !

De voorzitter van de CIAM Antonis Papadopoulos heeft zojuist aangekondigd dat de laatste versie van de sportcodes online beschikbaar zijn voor meerdere categoriën :

- F1 Vrije Vlucht
- F2 Rondvlucht
- F3 Soaring
- F3 Helicopters
- F5 Electrishe voorstuwing
- S Space Models (raketmotoren)

Deze documenten zijn online op de FAI website, onder tabblad "Sporting Codes --> Section 4

Deze codes zijn in principe direct van toepassing (15 juni 2024) !



F3A Europees kampioenschap in Grandrieu

Vergeet niet dat het onze AASH-club is die van 20 tot 27 juli het F3A Europees kampioenschap radiobestuurde kunstvlucht zal organiseren. Al meer dan twintig landen zullen hun eliteteams daarheen sturen. En zowel China, Australië als Iran zullen hun team daar naartoe sturen, buiten het Europees klassement.

Belgian Team F3A European Championship 2024:

Senior pilots : Benoît Dierickx, Viken Malacioglu, Ignace Pawlenko

Junior pilot : Oscar Henry

Team manager : Ardaser Malacioglu

Championnat d'Europe F3A à Grandrieu

Rappelons l'organisation part le club Association Aéromodéliste Sud Hainaut (AASH), du 20 au 27 juillet prochain, du Championnat d'Europe de Voltige radioguidée F3A. Les délégation d'une bonne vingtaine de pays y participeront, y compris, hors classement européen, la Chine, l'Iran et l'Australie.

Ci-contre le podium de l'édition 2018 organisée par la même équipe de l'AASH:

1. Christophe Paysant-Le Roux (FRA)
2. Lassi Nurila (SWE)
3. Gernot Brückman (AUT)

Résultats - Uitslagen

Reports pour cause d'intempéries

Uitgesteld vanwege slecht weer

Avec la météo de ce printemps, il y a encore eu des remises de concours pour cause d'intempérie.

Met de heel slechte meteo van deze lente werden nog meer wedstrijden afgelast.

F3K Les Aiglons Hamme-Mille 2/06





*Steven évalue le vol de Kristof avant de lancer.
Steven schat de lucht en zal dadelijk starten.*

"Hoogspanning" bij Les Aiglons

Dit was de eigenlijk de eerste wedstrijd van het seizoen met handgeworpe zweevers, na het aflasten van de wedstrijd voorzien op 15 maart bij de CRPAL

Na een week van zeer somber weer werd zondag aangekondigd "zonder regen en met zonnige perioden". Dat was inderdaad het geval, maar de Noord-Noord-West wind was wel aanwezig, met een gemiddelde van 10 knopen (18 km/u). Geen echt probleem voor deze prachtige kleine zweefvliegen met een zeer verfijnde aerodynamica. Negen deelnemers waren aanwezig, de tiende had zijn schouder geblesseerd tijdens een recente ski-afdaling...

Al heel vroeg aangekomen, testte een piloot helaas de goede werking van het geëlektrificeerde hek dat het veld

"Haute tension" aux Aiglons

Il s'agissait du premier concours de la saison des planeurs "lancé-main", après l'annulation de la première manche prévue au CRPAL le 24 mars. Après une semaine de temps fort maussade, le dimanche était annoncé "sans pluie et avec éclaircies". Ce fut effectivement le cas, mais le vent du Nord-Nord-Ouest était bien présent, avec une moyenne à 10 nœuds (18 km/h), Pas de réel problème pour ces magnifiques petits planeurs à l'aérodynamique très affinée. Neuf concurrents étaient présents, le dixième s'était fait mal à l'épaule lors d'une récente descente à ski... Arrivé fort tôt, un pilote a malheureusement éprouvé le bon fonctionnement de la clôture électrifiée qui protège le terrain contre les sangliers. Elle fut inactivée qu'à 8h30. Désolé...

Dès 10h15, les tours de vols se sont succédés, par groupes de 4 ou 5 pilotes par vol. Avec une pause "pain-saucisse" vers 12h30, la journée s'est achevée avec neuf tours complets, vers 16h30. Comme on pouvait s'y attendre, les thermiques se sont montrés parfois très joufflus et les 200 AGL autorisés ont été atteints par plus d'un.

Cela a donné lieu au podium suivant :

1. Kristof Verschoren
2. Rudi Mariën
3. Steven De Weerd.

Prochain concours des Championnats de Belgique le 15 juin aux Royal Broken Wings à Tisselt.

beschermt tegen everzwijnen. Pas om 8.30 uur werd de omheining buiten werking gesteld. Onze excuses...

Vanaf 10.15 uur volgden de vliegbeurten elkaar op, in groepen van 4 of 5 piloten per vlucht. Met een pauze "worstbroodje" rond 12.30 uur werd de dag rond 16.30 uur afgesloten met negen volledige ronden. Zoals te verwachten was, waren de thermiekbellen soms erg mollig en werden de toegestane 200 AGL meermaals bereikt.

Op de podium werd de rangschikking:

1. Kristof Verschoren
2. Rudi Mariën
3. Steven DeWeerd.

Volgende wedstrijd van het Belgisch Kampioenschap op 15 juni bij de Royal Broken Wings in Tisselt.



*Geholpen door Guy zorgt Kristof voor een perfecte laatste vlucht, en haalt daarbij de eerste plaats.
Kristof, avec l'assistance de Guy, termine brillamment le concours en tête.*

Name: Belgian Championship F3K 2024

Venue: Round 1 Hamme-Mille

Date: Jun 02, 2024

Results to Round 9

#	Name	Ctry	Score	Pcnt	Raw	Rnd1	Rnd2	Rnd3	Rnd4	Rnd5	Rnd6	Rnd7	Rnd8	Rnd9
1	Verschoren, Kristof	BEL	8000.0	100.00	8987.1	1000.0	1000.0	1000.0	1000.0	1000.0	1000.0	1000.0	*987.1	1000.0
2	Mariën, Rudi	BEL	7678.2	95.98	8262.9	942.0	1000.0	1000.0	941.8	970.6	983.8	935.0	905.0	*584.7
3	De Weerd, Steven	BEL	7556.1	94.45	8267.4	1000.0	1000.0	906.1	796.0	*711.3	854.0	1000.0	1000.0	1000.0
4	Hufkens, Guy	BEL	7245.5	90.57	7768.4	910.9	1000.0	805.6	915.3	*522.9	1000.0	718.5	895.2	1000.0
5	Verheyden, Chris	BEL	6758.7	84.48	6758.7	993.2	*0.0	812.2	1000.0	876.9	910.7	676.1	1000.0	489.6
6	Lievens, Stefan	BEL	6236.1	77.95	6648.2	965.0	714.3	*412.1	734.4	1000.0	729.1	656.2	835.4	601.7
7	Deolet, Bart	BEL	6185.3	77.32	6399.6	942.7	*214.3	800.0	853.8	660.4	559.4	500.8	868.2	1000.0
8	ter Horst, Guido	NED	5057.2	63.22	5342.9	959.8	*285.7	643.5	731.0	606.8	803.5	620.5	357.8	334.3
9	Lemmens, Erwin	BEL	4787.2	59.84	5003.6	806.5	*216.4	900.3	668.6	406.0	730.9	469.9	492.7	312.3

F5J De Condors Brecht 19/05



Pour la troisième manche du championnat de Belgique F5J, nous étions invités aux Condors à Brecht. Les premiers contacts pour une telle compétition remontent à 2019, mais la Covid et la pluie lors des dernières tentatives en avaient décidé autrement et ce serait la première édition « Brecht » cette année. Et quelle édition ce fut ! 19 pilotes, le plus grand nombre cette année, avec 3 nouveaux pilotes et quelques fils prodiges revenus au bercail F5J, nous ont obligés à voler en 4 groupes. Le terrain des Condors est dans une zone de reproduction d'oiseaux et en mai, un maximum de 6 avions est autorisé dans les airs. Les prévisions météorologiques parlaient cette fois de soleil et de vents légers, mais aussi d'une matinée brumeuse et d'un risque d'orages vers 16 heures. En raison du brouillard, le concours a commencé à 10h15. La pause déjeuner a été sacrifiée pour pouvoir voler au moins 5 tours avant l'arrivée de la pluie.

La compétition était aussi passionnante que la menace d'orages. Malgré le beau temps, ce n'était pas la journée la plus facile, mais de nombreux pilotes ont réussi à friser le maximum de 10 minutes, et cela sous l'œil attentif de nombreux spectateurs. De nombreux membres des Condors étaient aussi venus pour assister à l'événement. Vers 15h15, la compétition a été arrêtée, après 5 tours accomplis. Vers 16 heures, les vannes du ciel se sont ouvertes, mais tous les modèles et équipements étaient déjà au sec dans les voitures. Pas moins de neuf pilotes ont atteint les 95% et le top 3 n'était séparé que de 0,25% : 1er ex aequo Chris Gyssens et Tom Mertens, 3ème Thomas Mertens.

Prochaine compétition pour le Championnat de Belgique F5J le 2 juin à Anthisnes au CRPAL.

Voor de derde ronde van het BK F5J waren we te gast bij de Condors in Brecht.

De eerste contacten voor zo'n wedstrijd dateerden van 2019, maar Covid en regen beslisten dat dit de eerste editie in 2024 zou plaatsvinden, en wat voor een editie. 19 piloten, het grootste aantal van dit jaar, met 3 nieuwe piloten en een paar verloren zonen die terugkeerden naar de F5J, verplichtten ons om in 4 groepen te vliegen. Het terrein van de Condors licht namelijk in broedgebied en in mei mogen er maximaal 6 toestellen in de lucht. Het weerbericht sprak deze keer over zon en lichte wind, maar ook over een mistige ochtend en kans op onweer rond 16 uur. Vanwege de mist werd pas rond 10h15 aangevangen. De middagpauze werd opgeofferd om zeker 5 rondes te kunnen vliegen vooraleer de regen kwam. De wedstrijd was al even spannend als de dreiging van het onweer. Ondanks het mooie weer was het niet de makkelijkste dag maar veel piloten slaagden er in hun vluchten vol te vliegen en dat onder het oog van talrijk opgekomen toeschouwers. Heel wat leden van de Condors waren ter plaatse om naar de wedstrijd te kijken. Rond kwart na 3 werd de wedstrijd na 5 rondes gestopt. Rond 4 uur gingen de hemelsluisen open, maar alle modellen en materiaal stak dan al droog in de koffer van de auto's. Maar liefst 9 piloten haalden de 95% en de top 3 werd slechts gescheiden door 0.25% : 1ste ex aequo Chris Gyssens en Tom Mertens , 3de Thomas Mertens. Volgende wedstrijd voor het BK op 2 juni in Anthisnes bij CRPAL.

Name: BE F5J Condors (2024-01)

Venue: Condors Brecht

Date: May 19, 2024

Results to Round 5

#	Name	Score	Pcnt	RawSc.	Rnd1	Rnd2	Rnd3	Rnd4	Rnd5
=1	Mertens, Tom	4000.0	100.00	4943.7	1000.0	*943.7	1000.0	1000.0	1000.0
=1	Gyssens, Chris	4000.0	100.00	4973.4	1000.0	1000.0	1000.0	*973.4	1000.0
3	Mertens, Thomas	3989.8	99.75	4714.3	1000.0	1000.0	*724.5	1000.0	989.8
4	De Weerd, Steven	3922.5	98.06	3922.5	*0.0	940.6	981.9	1000.0	1000.0
5	Lenaerts, André	3889.3	97.23	4251.8	*362.5	949.0	1000.0	940.3	1000.0
6	Pee, Patrick	3866.2	96.66	4771.2	*905.0	956.5	973.8	970.6	965.3
7	Van De Water, Paul	3829.7	95.74	4704.0	1000.0	942.3	*874.3	1000.0	887.4
8	Van Kiel, Kurt	3822.3	95.56	4470.3	995.7	1000.0	*648.0	892.6	934.0
9	Gilis, Kris	3802.7	95.07	4701.8	965.4	987.2	930.5	*899.1	919.6
10	Van Cauwenbergh, Rudy	3771.0	94.28	4366.6	*595.6	951.3	921.5	962.5	935.7
11	Vanlanduyt, Peter	3629.4	90.74	3988.1	898.3	958.2	989.5	783.4	*358.7
12	Cuyppers, Gunther	3510.4	87.76	3963.3	987.7	*452.9	997.4	587.1	938.2
13	Franckx, Dennis	3363.6	84.09	3831.2	539.0	1000.0	865.2	*467.6	959.4
14	Vergauwe, Danny	3318.1	82.95	3913.2	781.3	*595.1	875.1	899.1	762.6
15	Dufour, Jean-Luc	3113.0	77.83	3628.9	740.8	664.1	934.3	773.8	*515.9
16	Deolet, Bart	3072.2	76.81	3304.1	777.1	*231.9	940.8	997.3	357.0
17	Volckaert, Roger	2616.1	65.40	2810.3	486.6	566.1	1000.0	563.4	*194.2
18	Celis, Jordy	1636.4	40.91	1821.0	555.8	273.5	571.6	235.5	*184.6
19	Dummy, 1	1433.2	35.83	1433.2	414.8	273.5	*0.0	443.3	301.6

F3D Pylon Racing - Team Lentjes



L'équipe Lentjes remporte l'or en Championnat d'Europe Pylon Racing F3D

Le premier concours comptant pour le Championnat d'Europe de course au pylône F3D s'est déroulé à Modène (Italie) les 27 et 28 avril. L'équipe Lentjes a pris la première place avec un temps moyen de 57,17 et a réalisé le meilleur temps de 54,98. C'était leur meilleure performance de tous les temps. Le niveau de cette compétition était extrêmement élevé, car pour accéder à la finale (qui ne compte pas pour le Championnat d'Europe), il fallait voler une fois en moins de 56 secondes. L'équipe Lentjes a réalisé un 55,80 en demi-finale et s'est qualifiée pour la finale. En finale, elle a obtenu la 3ème place suite à une coupure de pylône.

Team Lentjes Goud op Europees kampioenschap Pylon Racing F3D

Op 27 en 28 April vond de eerste wedstrijd van het Europees kampioenschap Pylon Racing F3D plaats in Modena (Italië). Team Lentjes behaalde de eerste plaats met een gemiddelde tijd van 57,17 en vlogen de beste tijd van 54,98. Dit was hun beste prestatie ooit. Het niveau op deze wedstrijd was enorm hoog, want voor in de finale te geraken (dat niet mee telt voor het Europees Kampioenschap) moest er éénmaal in de onder de 56 seconden gevlogen worden. Team Lentjes vloog in de halve finale een 55,80 en stroomde zo door naar de finale. In de finale behaalde ze een 3^{de} plaats als gevolg van een pylon cut.



F3L Herentals 09/06

Déjà la quatrième manche RES au KMACH. Ou devrait-on plutôt appeler cela une compétition de club avec uniquement des membres du KMACH...? C'était un jour spécial où nous devons d'abord aller voter avant de pouvoir

Alweer de vierde wedstrijd RES bij KMACH. Of zullen we het clubwedstrijd noemen met enkel leden van KMACH. Het was wel een bijzondere dag waar we eerst "mochten" gaan stemmen. Alles voor het goede doel zeker. Er was

voler ! Tout cela pour la bonne cause, c'est sûr. Il a été convenu que nous commencerions à 13 heures afin que tout le monde ait suffisamment de temps pour voter. Il y avait 10 pilotes inscrits, mais un a abandonné pour cause de maladie. Ce n'était pas une course facile avec pas mal de vent, ce qui faisait parfois que les fils et sandows se mêlaient en retombant au sol. Ensuite, il fallait démêler en urgence pour repartir dans les 9 minutes. Les thermiques étaient aussi parfois difficiles à trouver (pour certains en tout cas). Ce fut un après-midi mouvementé avec 8 tours effectués. Tout le monde était content quand ce fut terminé... Nous appelons tous ceux qui possèdent un appareil RES à participer au prochain concours le 8 septembre.

afgesproken dat we tegen 13u van start zouden gaan zodat iedereen geruim de tijd had om gaan te stemmen. Er waren 10 piloten ingeschreven, maar wegens ziekte viel er ééntje af.

Het was geen gemakkelijke wedstrijd met redelijk wat wind waardoor de lijnen soms over elkaar vielen. Dan was het lopen om de lijnen te ontwarren en terug te vertrekken binnen de 9 minuten. Ook de thermiek was soms ver te zoeken (voor sommigen toch).

Het werd noch een hectische namiddag met 8 gevlogen rondes waardoor de meesten blij waren dat de wedstrijd afgelopen was.

Hierbij nog een oproep aan allen met een RES toestel om volgende wedstrijd 8 september komen deel te nemen.

Name	Place	Score	rnd1	rnd2	rdn3	rdn4	rnd5	rnd6	rnd7	rnd8
Lenaerts Marc	1	7405	1000	71	640	1000	994	1000	1000	1000
Mariën Rudy	2	7343	977	933	1000	960	778	842	953	900
Cuypers Peter	3	6820	945	549	978	463	1000	1000	1000	885
Cuypers Günther	4	6134	323	1000	1000	1000	860	792	835	324
Van Den Brande Jan	5	6095	1000	443	371	757	1000	760	973	791
Van De Water Paul	6	4874	748	758	420	680	267	256	810	935
Van Camp Sven	7	4785	207	1000	329	551	865	58	852	923
Lenaerts Jozef	8	1764	832	618	314					
Wroblewski Jürgen										
Fol Marc										

Elsass trophy F3G Colmar - 01-02/06



Nos pilotes ont occupé les trois places sur le podium, et en plus celle de première équipe. Quatre podiums pour trois pilotes, et de la Chouffe pour tout le monde, même en France !

De drie plaatsen van de podium waren voor de Belgen. En daarbij nog de eerste plaats voor de beste team. Vier

Absolute overheersing van de Belgen in Colmar !

Piloten uit vijf landen ontmoetten elkaar in Colmar voor de nu jaarlijkse "Drie Taken" motorglidercompetitie, FAI F3G-klasse. Voor deze categorie, afgeleid van de in 1977 geïstitutionaliseerde F3B (al 47 jaar geleden!), vervangen we de lierlancering door elektrische voortstuwing. De autostarter waarop de lieren gemonteerd zijn, wordt vervangen door een brushless exemplaar in de romp, en de accu van de auto door een kleine LiPo... Veel eenvoudiger en lichter voor de helpers in ieder geval!

Bij de snelheidvluchten was Denis overheersend met telkens de beste tijden : 13.93, 14.32 en 13.98.

Onze piloten gebruiken de "Pike Precision 2" zwever.

Twee voormalige wereldkampioenen streden hier: Nick Wright (GBR) en Denis Duchesne (BEL) en bijna alle aanwezige piloten hadden uitgebreide eerdere ervaring in de F3B.

podiumplaatsen voor drie piloten ! En Chouffe voor iedereen, zelfs in Frankrijk !

Volgende internationale F3G bijeenkomst in Anthisnes op 6 en 7 juli.

Suprématie absolue des Belges à Colmar !

Ce sont les pilotes de cinq pays qui avaient rendez-vous à Colmar pour le désormais classique concours de motoplaneurs "Trois Épreuves", classe FAI F3G. Pour cette catégorie, dérivée du F3B institutionnalisé en 1977 (il y a déjà 47 ans !), on remplace le lancement au treuil par une propulsion électrique. Le démarreur de voiture qui équipait les treuils est remplacé par un brushless dans le fuselage, et la batterie de voiture par une petite LiPo... Beaucoup plus simple et plus léger pour les aides en tous cas !

Aux vols de vitesse, Denis démontra sa maîtrise légendaire avec des temps de 13.93, 14.32 et 13.98.

Nos pilotes utilisent tous le même planeur, le "Pike Precision 2".

Deux anciens champions du Monde s'affrontaient ici : Nick Wright (GBR) et Denis Duchesne (BEL) et quasi tous les pilotes présents avaient une longue expérience précédente en F3B.

La prochaine rencontre au sommet du F3G aura lieu à Anthisnes les 6 et 7 juillet prochains.



Handen vol met bekens en prijzen !

Des coupes et des prix plein les bras !

Les résultats détaillés sont en ligne sur - Volledige uitslagen online op

[https://www.f3g.info/deutsch/f3g-wettbewerbe/f3g-berichte-wettbewerbe/2024-06_Colmar_Elsass_E-Trophy_\(f3g.info\)](https://www.f3g.info/deutsch/f3g-wettbewerbe/f3g-berichte-wettbewerbe/2024-06_Colmar_Elsass_E-Trophy_(f3g.info))

rank	last name	first name	nation	Junior / Senior	Total Score	Total Percent	FAI WC Points	Round 1		Round 2		Round 3		Total	
								Round -1		Round -2		Round -3		Penalty	Score
								Penalty	Score	Penalty	Score	Penalty	Score		
1	DUCHESNE	DENIS	BEL		7767,13	100,00%		0	2942,53	0	2866,27	0	1958,33	0	7767,13
2	TIMMERMANS	JAN	BEL		7720,21	99,40%		0	2932,40	0	2891,08	0	1896,73	0	7720,21
3	HANSOULLE	STEEVE	BEL		7712,90	99,30%		0	2877,70	0	2980,15	0	1855,05	0	7712,90
4	BISCHOFF	TIM	GER		7678,89	98,86%		0	2866,13	0	2819,86	0	1992,90	0	7678,89
5	EDER	STEFAN	GER		7674,79	98,81%		0	2848,44	0	2891,86	0	1934,49	0	7674,79
6	VIEHWEGER	HARALD	GER		7553,27	97,25%		0	2852,19	0	2840,77	0	1860,31	0	7553,27
7	HAASE	SEBASTIAN	GER		7402,19	95,30%		0	2783,52	0	2760,47	0	1858,20	0	7402,19
8	LÜTHI	HEINZ	CH		7394,91	95,21%		0	2777,38	0	2833,44	0	1784,09	0	7394,91
9	KRUST	JP	FRA		7381,50	95,04%		0	2751,89	0	2878,82	0	1750,79	0	7381,50
10	KIRCH	ANDREAS	GER		7316,24	94,19%		0	2705,31	0	2864,58	0	1746,35	0	7316,24
11	WRIGHT	NIC	GB		7295,06	93,92%		0	2762,75	0	2763,17	0	1769,14	0	7295,06
12	BRAUNE	ROBERT	GER		7295,03	93,92%		0	2713,85	0	2750,31	0	1830,87	0	7295,03
13	GRUBER	THOMAS	GER		7229,98	93,08%		0	2742,05	0	2680,30	0	1807,63	0	7229,98
14	HORN	OMITH-ALEXA	GER		7226,47	93,04%		0	2738,26	0	2676,12	0	1812,09	0	7226,47
15	MEDARD	PATRICK	FRA		7129,16	91,79%		0	2771,50	0	2582,26	0	1775,40	0	7129,16
16	VIEHWEGER	SEBASTIAN	GER	Jun	6584,85	84,78%		0	2370,12	0	2529,54	0	1685,19	0	6584,85
17	KLAFFENBACH	THORSTEN	GER		6540,58	84,21%		0	2446,00	0	2354,90	0	1739,68	0	6540,58
18	STOCKHAUS	ANDREAS	GER		6492,32	83,59%		0	2583,59	0	2188,56	0	1720,17	0	6492,32
19	LAGRUE	PHILIPPE	FRA		6467,35	83,27%		0	2458,48	0	2432,29	0	1576,58	0	6467,35
20	SPIEGEL	GISBERT	GER		5956,27	76,69%		0	2543,77	0	2612,50	0	800,00	0	5956,27

555 Dender Eagles 02/06



De Triple-Five, een wedstrijd voor elektrisch aangedreven zweefvliegtuigen, werd op 2 juni georganiseerd bij de Dender Eagles te Dendermonde.

De weersvoorspellingen voor 2 juni zagen er iets beter uit dan voor de doorsnee dagen van mei/juni. Wij mochten uiteindelijk van een relatief prachtige dag genieten, goed vliegweer, droog, wel bewolkt maar toch af en toe met wat thermiek en matige wind. De opkomst van de piloten lag eerder aan de lage kant, 13 deelnemers waarvan er sommige meer dan 150 km met de auto moeten rijden. Er werden drie manches afgewerkt en tegen 16 uur liep de wedstrijd op zijn einde.

Winnaar werd Lysandre DARDENNE met 2895 punten, op plaats 2 Pierre-Louis BURTIN met 2768 punten, de derde plaats ging naar Bart MARIËN met 2741 punten.

De deelnemers komen graag naar Dender Eagles voor de verzorgde organisatie, de lekkere chinese schotel 's middags, de tombola, ...

Dank aan de echtgenotes van enkele van onze leden die elk jaar paraat staan om de Triple Five in goed banen te leiden. En zoals steeds gaat er niemand met lege handen naar huis. Naast de drie bekens die werden geschonken door de stad Dendermonde is er voor iedere piloot een prijs.



*Les aides aux Dender Eagles sont toujours efficaces.
Helpers bij de Dender Eagles zijn altijd voorbeeldig.*

Le Triple-Five, une compétition de planeurs électriques, a été organisée le 2 juin aux Dender Eagles à Termonde. Les prévisions météorologiques pour le 2 juin semblaient légèrement meilleures que pour les journées moyennes de mai/juin. Au final nous avons pu profiter d'une journée relativement belle, un beau temps de vol, sec, nuageux mais avec encore occasionnellement quelques thermiques et du vent modéré. La participation des pilotes a été plutôt faible, avec 13 participants, dont certains ont dû parcourir plus de 150 km en voiture.

Trois manches se sont disputées et la course s'est terminée vers 16 heures.

Le vainqueur était Lysandre DARDENNE avec 2895 points, en deuxième place Pierre-Louis BURTIN avec 2768 points, la troisième place revenait à Bart MARIËN avec 2741 points. Les participants aiment venir aux Dender Eagles pour l'organisation impeccable, le délicieux plat chinois à midi et la tombola, ...

Merci aux épouses de certains de nos membres qui sont prêtes chaque année à maintenir le Triple Five sur les rails. Et comme toujours, personne ne rentre les mains vides. En plus des trois coupes offertes par la ville de Termonde, il y a un prix pour chaque pilote.

2/06/2024		555	
Dendermonde			
	Pilot Name	TOTAL SCORE	Pilot Club
1	Lysandre DARDENNE	2895	MCTF
2	Pierre-Louis BURTIN	2768	SOSL
3	Bart MARIËN	2741	LAC
4	Stefaan VAN HAUWERE	2614	Dender Eagles
5	Johny HOFMAN	2541	Dender Eagles
6	Jérôme BALTHAZAR	2492	SOSL
7	Guido COPPENS	2389	Dender Eagles
8	Christophe DARDENNE	2360	MCTF
9	Danny VLOEBERGHES	2304	LAC
10	Leon VAN RIET	2156	Dender Eagles
11	Chris BAUWERAERTS	1973	Dender Eagles
12	Ricky MAISSE	1968	SOSL
13	Thierry DAMOISEAUX	1874	SOSL



*Een zekere Christian aan de start...
Un certain Christian s'apprête à voler*

*Hieronder de traditionele 555 startlijn onder een zware wolkenlaag. Maar toch goed om te vliegen !
Ci-dessous la ligne de départ du 555. Sous ce ciel bien chargé, il était quand même agréable de voler. .*



F3A info



F3A La voltige en extérieur



F3A Stuntvliegen

F3A - Alle informatie betreffende de F3A sportseizoen is te vinden op de www.F3A.be website. Hierbij een paar voorbeelden van stuntprogrammas (ARESTI files)

Toute information sur la saison sportive F3A se retrouve sur le site www.F3A.be. Ci-dessous des exemples de programme de voltige (fichiers ARESTI)

PRELIMINARY SCHEDULE P-25 (2024-2025)

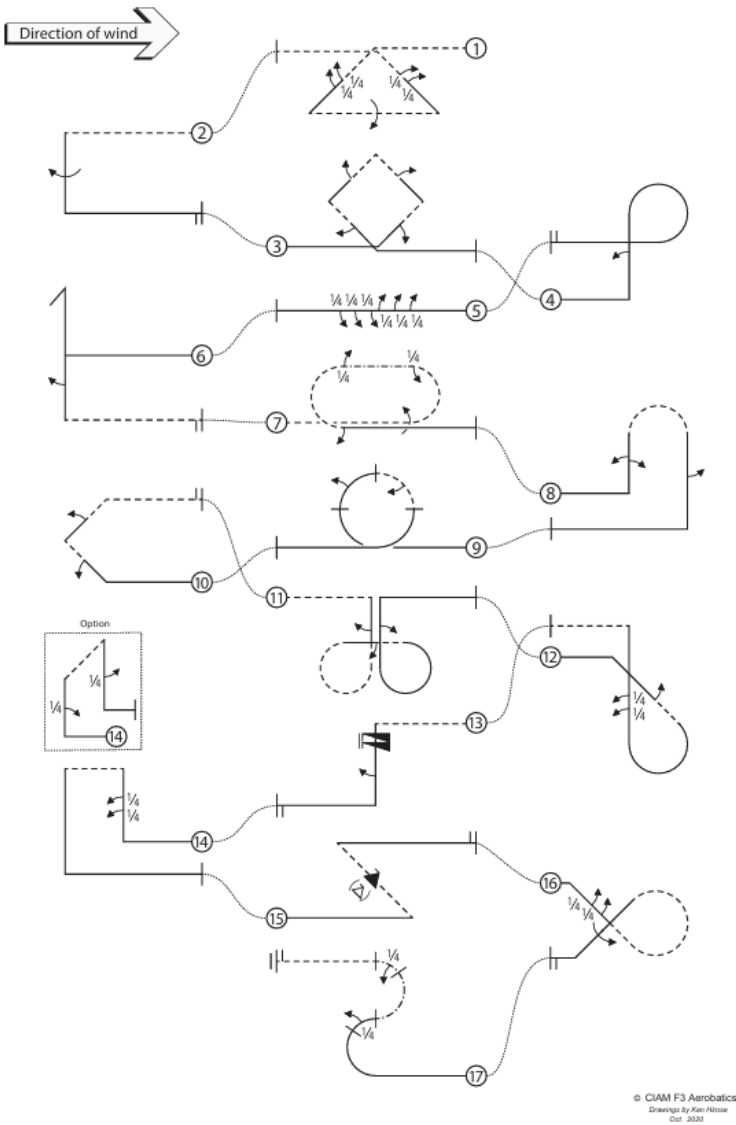

FINAL SCHEDULE F-25 (2023-2025)

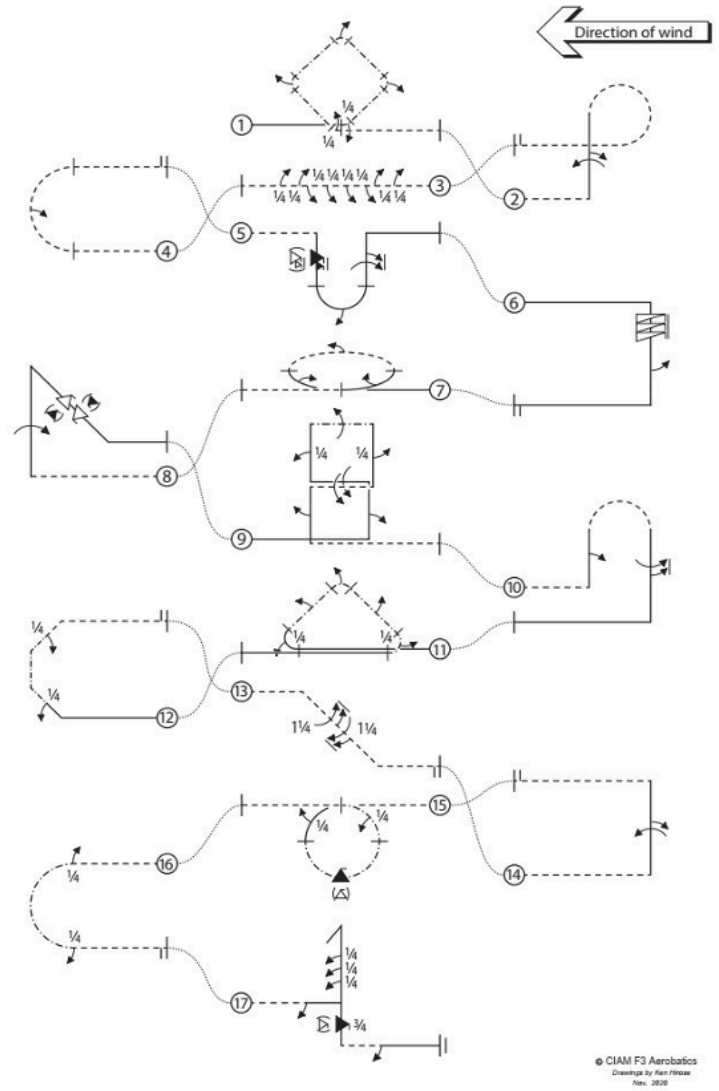

Autorisations

Vous pouvez vous désinscrire à tout moment en cliquant sur le lien présent en pied de page ci-dessous. Pour plus d'informations sur nos pratiques de confidentialité, veuillez visiter notre site web

Rechten

U kunt zich op elk moment afmelden door op de link in de voettekst van deze pagina's te klikken. Voor informatie over onze privacypraktijken kunt u terecht op onze website

Ligue Belge d'Aéromodélisme - Belgische Modelluchtvaart Liga

Rue Montoyerstraat 1/29, 1000, Brussels

This email was sent to {{contact.EMAIL}}.

You got this message because you are registered to receive our email.

[Se désinscrire - Afmelden](#)

